



2. Regionalna Baza Logistyczna  
04-470 Warszawa, ul. Marsa 110

## ZAŁĄCZNIK NR 1 DO SWZ

### OPIS PRZEDMIOTU ZAMÓWIENIA

Lp.	Wyszczególnienie	Dane
1.	Przedmiot zamówienia	Dostawa sprzętu liturgicznego – mobilny ołtarz polowy wraz z wyposażeniem.
2.	Ilość	300 kpl.: 40 kpl. w 2021 r., 260 kpl. w 2022 r.
3.	CPV	18921000-1
4.	Inne normy	NIE
5.	Oferty częściowe (zadania)	NIE
6.	Oferty równoważne	NIE
7.	Wymogi techniczne	Zgodnie z opisem przedmiotu zamówienia.
8.	Usługi dodatkowe	a) Dostawa: do 2. Regionalna Baza Logistyczna – skład Warszawa; ul. Marsa 110; 04-470 Warszawa. Transport, załadunek i rozładunek na ryzyko i koszt Wykonawcy. b) Gwarancja: minimum 12 miesięcy.

#### **W skład 1 kpl. mobilnego ołtarza polowego wchodzi:**

- 1) kielich mszalny – 1 szt.
- 2) patena na kielich – 1 szt.
- 3) puszka tzw. polowa / głęboka patena – 1 szt.
- 4) krzyż ołtarzowy – 1 szt.
- 5) świecznik ołtarzowy – 2 szt.
- 6) świeca parafinowa – 4 szt.
- 7) klosz szklany bezbarwny – 2 szt.
- 8) para butelek na wino i wodę (duże) – 1 kpl.
- 9) para butelek na wino i wodę (małe) – 1 kpl.

- 10) naczynie na komunikanty – 1 szt.
- 11) naczynie na hostie – 1 szt.
- 12) pulpit ołtarzowy – 1 szt.
- 13) kropidło klasyczne – 1 szt.
- 14) kropidło małe – 1 szt.
- 15) naczynia na oleje – 1 kpl.
- 16) obrus ołtarzowy – 1 szt.
- 17) alba kapłańska – 1 szt.
- 18) bielizna kielichowa – 2 kpl.
- 19) stuła mała jednostronna w kolorze moro – 1 szt.
- 20) stuła duża jednostronna – 1 szt.
- 21) walizka wraz z rozkładanym stolikiem ołtarzowym i wykończeniem wnętrza – 1 szt.

## OPIS PRZEDMIOTU ZAMÓWIENIA

1. **Kielich mszalny** – wykonany z blachy mosiężnej, polerowany i niklowany na zewnątrz jak i w środku. Wysokość całkowita 127 mm. Czasza w kształcie tulipana o średnicy 80 mm. Bunt z przetłoczeniem. Podstawa z przetłoczeniem o średnicy 70 mm z magnesem w podstawie.

*przykładowe zdjęcie*



2. **Patena na kielich** – wykonana z blachy mosiężnej, polerowana i niklowana obustronnie. Średnica pateny 99 mm. Patena z wgłębieniem dopasowanym do kielich, o szerokości rantu 12 mm.

*przykładowe zdjęcie*



3. **Puszka tzw. polowa/Głęboka patena** – wykonana z blachy mosiężnej, polerowana i niklowana na zewnątrz jak i w środku. Zwieńczona krzyżykiem o wymiarach 20/20 mm, u którego podstawy jest kula łączeniowa z dekiem przykrywki. Wysokość całkowita puszki 95 mm. Przykrywka podzielona na 2 oddzielne elementy, połączone ze sobą centralnym zawiasem umożliwiającym otworzenie mniejszej powierzchni w celu udzielenia Komunii Św. Mniejsza część przykrywki z wbudowanym zewnętrznym uchwytem. Średnica puszki 140 mm. Wewnątrz wypukłość okrągła o średnicy 40 mm w celu łatwiejszego udzielenia Komunii Św. Podstawa puszki o średnicy 80 mm, w podstawie magnes.

*przykładowe zdjęcie*



4. **Krzyż ołtarzowy** – wykonany ze stali nierdzewnej o wysokości 260 mm z wizerunkiem Pana Jezusa o wysokości 80 mm. Grubość belki 3 mm. Podstawa Krzyża z magnesem dla stabilności o średnicy 85 mm z dwoma przetłoczeniami.

*przykładowe zdjęcie*

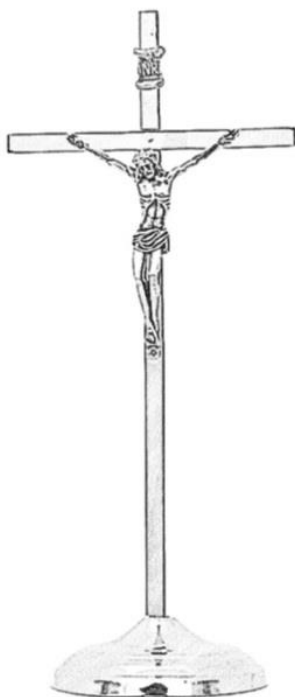

5. **Świecznik ołtarzowy** – wykonany ze stali nierdzewnej o wysokości 55 mm. Talerzyk o średnicy 80 mm, z wgłębieniem pod świecę o rozmiarze 45 mm. Talerzyk z wbudowanym bolcem. Podstawa świecznika 90 mm z magnesem.

*przykładowe zdjęcie*

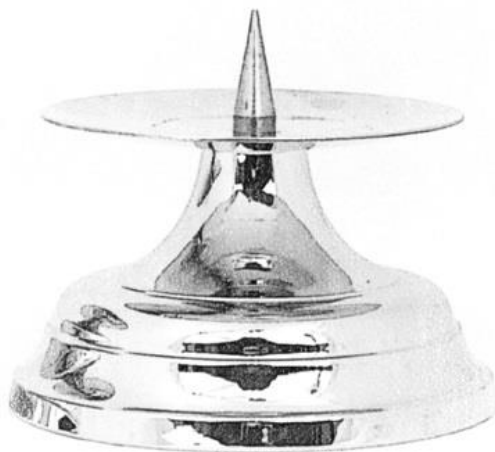

6. **Świeca parafinowa** – na knot woskowy o średnicy 45 mm i wysokości 115 mm w kolorze białym.
7. **Kłosz do świecy szklany bezbarwny** – o wysokości 115 mm. Średnica podstawy 65 mm. Średnica zwieńczenia 70 mm. Kłosz u podstawy prosty, pękaty w pozostałej części.

*przykładowe zdjęcie*



8. **Para butelek na wino i wodę (duże)** – butelki wykonane ze szkła, osłonięte w  $\frac{3}{4}$  wysokości metalową osłonę. Wysokość 120 mm. Średnica 50 mm. Pojemność 125 ml. Butelki oznaczane symbolami wody i wina.

*przykładowe zdjęcie*

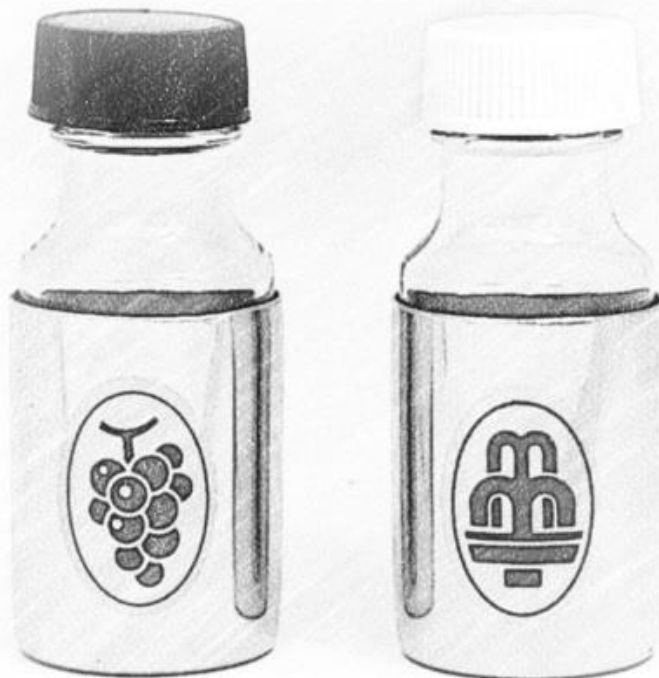

9. **Para butelek na wino i wodę (małe)** – butelki wykonane ze szkła, osłonięte w  $\frac{3}{4}$  wysokości metalową osłonę. Wysokość 80 mm. Średnica 30 mm. Pojemność 30 ml. Butelki oznaczane symbolami wody i wina.

*przykładowe zdjęcie*



10. **Naczynie na komunikanty** – wykonane ze stali nierdzewnej z hermetycznym zamknięciem. Wysokość całkowita 125 mm. Szerokość podstawy 90 mm. Transparentna przykrywka z wygrawerowanym motywem IHS.

*przykładowe zdjęcie*



11. **Naczynie na hostie** – wykonane ze stali nierdzewnej z hermetycznym zamknięciem. Wysokość całkowita 125 mm. Szerokość podstawy 90 mm. Transparentna przykrywka z wygrawerowanym motywem IHS.

*przykładowe zdjęcie*



12. **Pulpit oltarzowy** – wykonany z pleksi o grubości 3 mm. Szerokość 210mm, wysokość 73 mm. Pulpit zakończony wygięciem w górę w celu przytrzymania księgi. Na frontowej części, na przestrzał wygrawerowany symbol IHS.

*przykładowe zdjęcie*

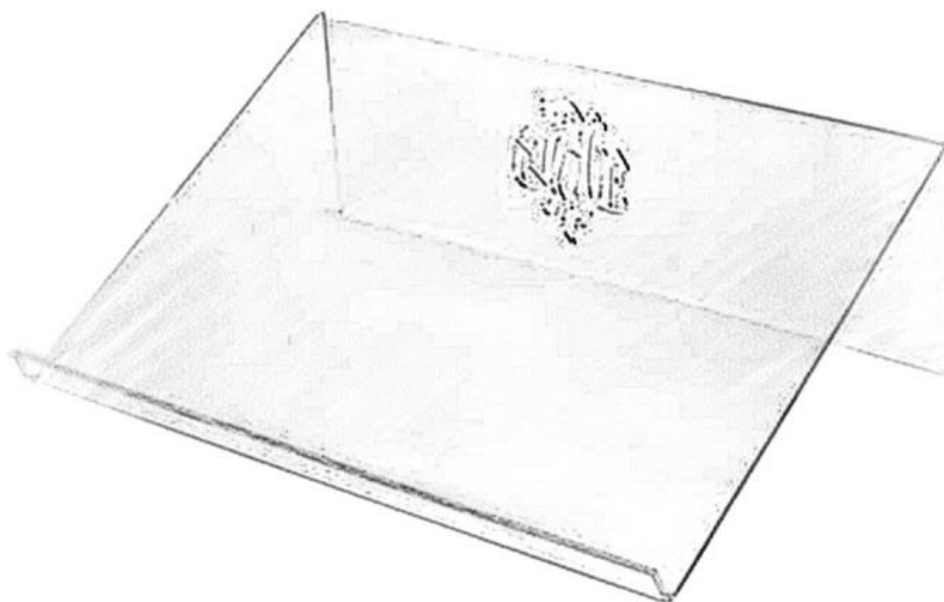

13. **Kropidło klasyczne** – wykonane z blachy nierdzewnej i włosia ryżowego. Długość całkowita kropidła 300 mm. Kropidło zakończone kółkiem do ewentualnego zawieszenia.

*przykładowe zdjęcie*

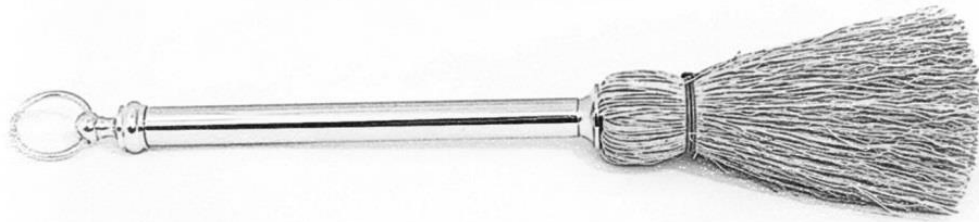

14. **Kropidło male** – kieszonkowe wykonane z blachy nierdzewnej. Wysokość 120 mm. Zakończone 4 otworami na wyrzut wody. W środku gumowa uszczelka zapobiegająca przypadkowemu wylaniu się wody. Główna perforowana.

*przykładowe zdjęcie*

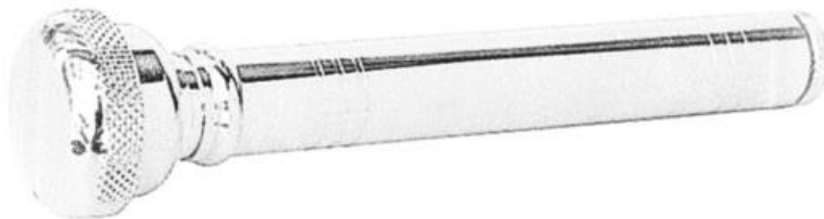

15. **Naczynia na oleje** – wysokość 35 mm, średnica 40 mm. Wykonane z aluminium, środek plastikowy. Grawerowane napisy charakterystyczne dla danego oleju CHR i INF.

*przykładowe zdjęcie*



16. **Obrus ołtarzowy** – o wymiarach 720/480 mm zakończony na prosto. Wykonany z poliestru.

*przykładowe zdjęcie*



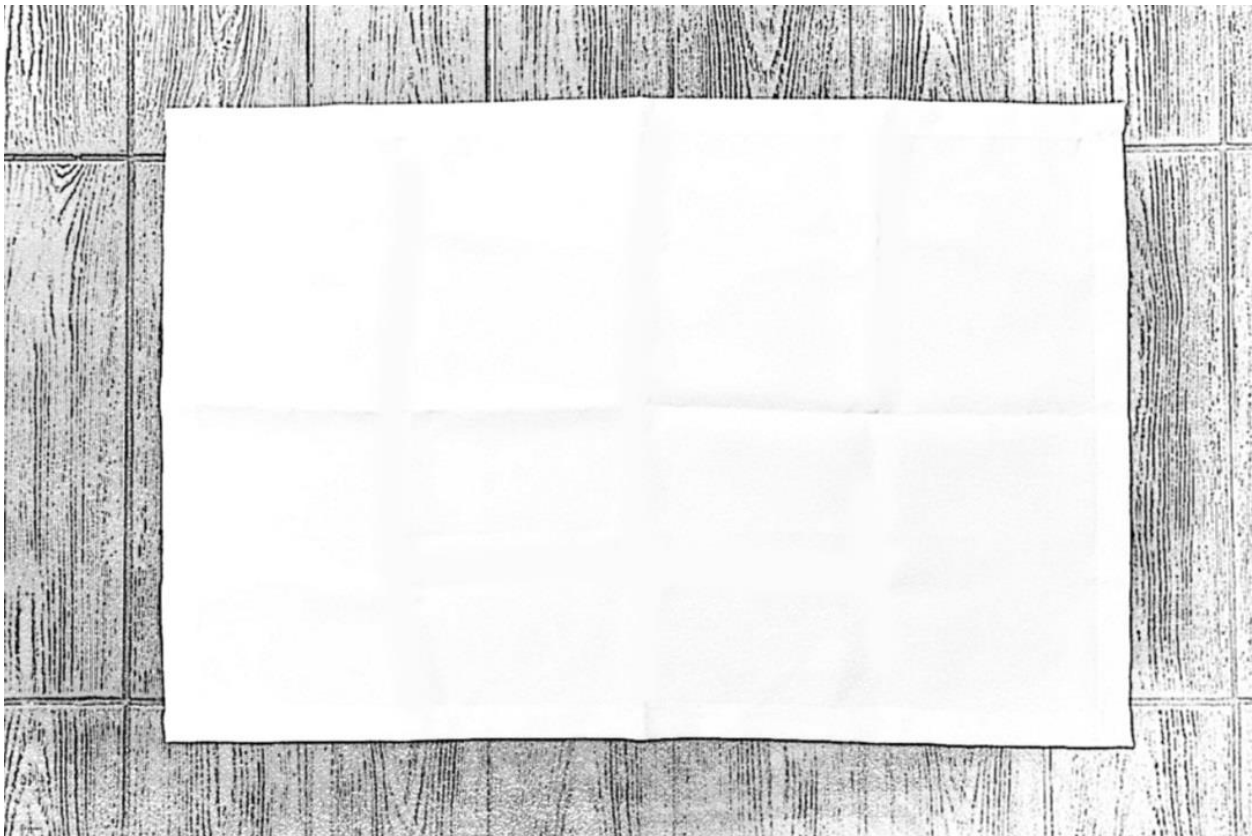

17. **Alba kapłańska** – ze stójką klasyczną, zapinana na suwak i rzep z boku. Alba bez zakładek, wykonana z poliestru w różnych rozmiarach.

*przykładowe zdjęcie*

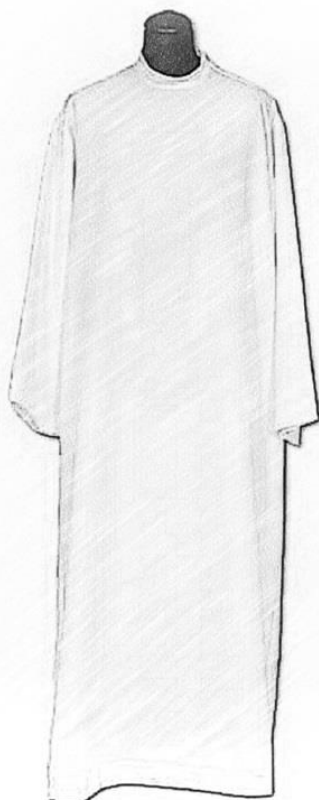

18. **Bielizna kielichowa** – wykonana z bawełny, w skład której wchodzi: korporał o rozmiarach 300/300 mm z wyhaftowanym krzyżykiem, korporał o rozmiarach 280/200 mm z wyhaftowanym krzyżykiem, ręczniczek o rozmiarach 310/85 mm, palka o rozmiarach 100/100 mm.

*przykładowe zdjęcie*

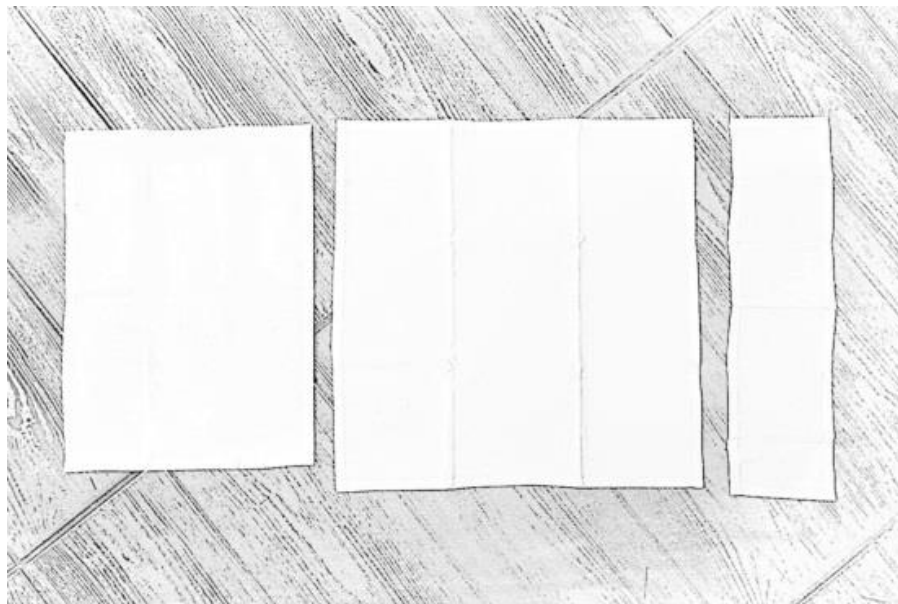

19. **Stuła mała jednostronna w kolorze moro** – o szerokości 70 mm i długości 865 mm z wyhaftowanymi krzyżykami na dole, jak i na górze. Lewa i praw strona stuły, łączona sznurkiem.

*przykładowe zdjęcie*

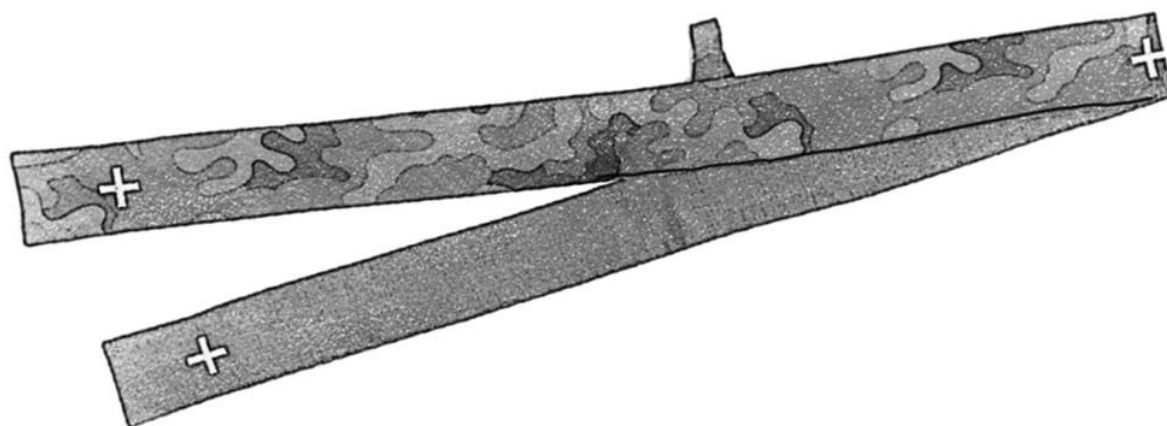

20. **Stuła duża jednostronna** – o szerokości 160 mm i długości 1250 mm z emblematami Ordynariatu Polowego z jednej strony i emblematem wojsk lądowych z drugiej strony. Na stułce wyhaftowane krzyżyki na dole, jak i na górze. Lewa i praw strona stuły, łączona sznurkiem.

*przykładowe zdjęcie*

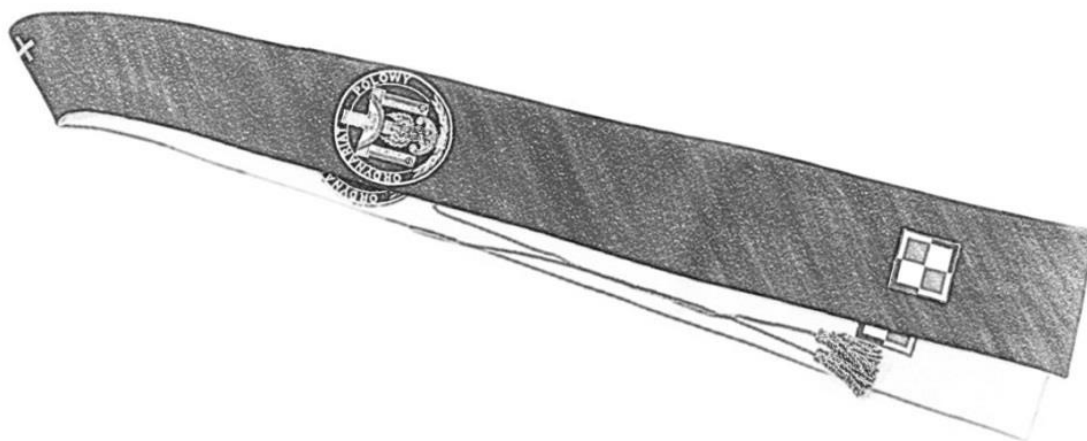

**21. Walizka wraz z rozkładanym stolikiem ołtarzowym i wykończeniem wnętrza.**

*OPIS PARAMENTÓW WALIZKI TRANSPORTOWEJ  
WRAZ Z ROZKŁADANYM STOLIKIEM OŁTARZOWYM*

1. Walizka przeznaczona jest do przechowywania i transportu wyposażenia mobilnego ołtarza polowego.
2. Walizka powinna być wykonana z materiałów zapewniających sztywną konstrukcję zabezpieczającą wyposażenie przed uszkodzeniem podczas transportu morskiego, lotniczego, kolejowego. Zaleca się wykonanie skrzyni w technologii FLIGHTCASE.
3. Walizka wyposażona w stół ołtarzowy o następujących parametrach:
  - 3.1. blat składany do wnętrza skrzyni,
  - 3.2. blat mocowany do pokrywy, podpory blatu mocowane do korpusu skrzyni,
  - 3.3. blat po rozłożeniu powinien znajdować się na wysokości około 700mm,
  - 3.4. blat o wymiarach 670x445mm  $\pm$ 10mm,
  - 3.5. przy krótszych krawędziach blatu, zamontowane na zawiasach dwie dostawki, rozszerzające powierzchnie blatu,
  - 3.6. blat, dostawki oraz podpory blatu wykonane ze stali konstrukcyjnej S235JR malowane na kolor RAL 9002,
  - 3.7. zastosować łożyskowanie elementów ruchomych stolika ołtarzowego,
  - 3.8. walizka po rozłożeniu stolika ołtarzowego powinna cechować się wysoką sztywnością konstrukcji umożliwiającą bezproblemowe korzystanie z blatu wraz z dostawkami.
4. Wymiary gabarytowe zamkniętej walizki: 840x530x285 mm  $\pm$ 15 mm.

5. Ścianki korpusu i pokrywy skrzyni wykonane z lekkiej płyty komorowej o grubości 7 mm. Dopuszcza się zamiennik pokryty od strony zewnętrznej poliuretanową powłoką ochronną w kolorze RAL 6006. Płyty komorowe łączone za pomocą profili aluminiowych dodatkowo wzmocnione narożnikami.
6. Walizka wyposażona w koła skrętne o średnicy 50 mm, szerokości 20 mm. oraz twardości bieżnika 75° Shore'a zapewniające stabilność skrzyni w pozycji pionowej.
7. Walizka wyposażona w wysuwaną rączkę teleskopową wykonaną z aluminium – element wysuwany, oraz czarnego tworzywa sztucznego – uchwyt o długości 475-820 mm. zamontowaną wewnątrz skrzyni i dodatkowe koła mocowane na krawędzi skrzyni z łożyskami kulkowymi, o wysokości 40 mm. oraz szerokości 38 mm. pozwalające na transport walizki w pozycji pochylonej.
8. Korpus i pokrywa skrzyni połączone za pomocą dwóch zawiasów i wyposażone w dwa zamki motylkowe uniemożliwiające przypadkowe otwarcie skrzyni.
9. Wnętrze podzielone przegrodą na dwie komory. Każda komora zaopatrzona w dwa gumowe ekspandery z haczykiem montowane do dna skrzyni.
10. Skrzynia wyposażona w trzy uchwyty kasetowe sprężynowe o szerokości 160 mm, wysokości 107 mm. oraz głębokości obudowy 14 mm: jeden od góry, dwa od boków umożliwiające przenoszenie walizki w pozycji pionowej.
11. Na pokrywie zamontowana blacha opisowa o następujących parametrach: wykonana z blachy chromoniklowej o wymiarach 210x297mm i grawerowanym laserowo logo.

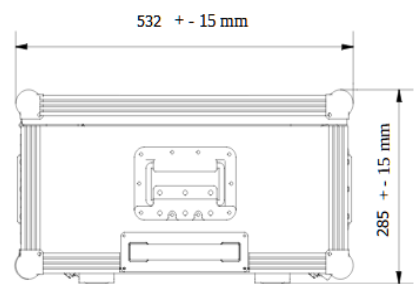
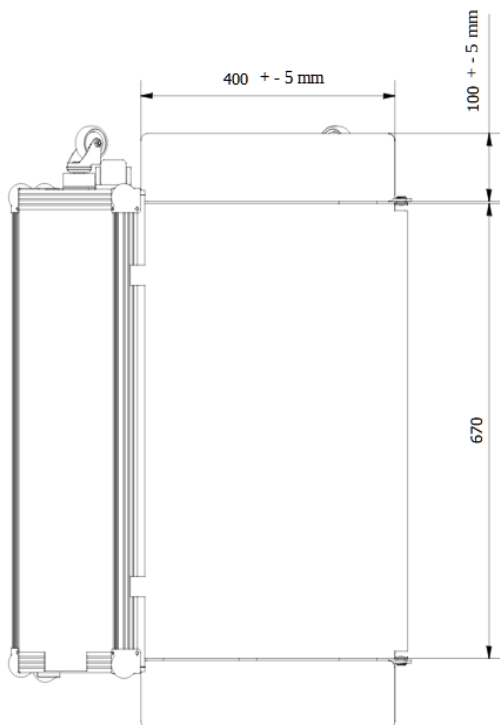
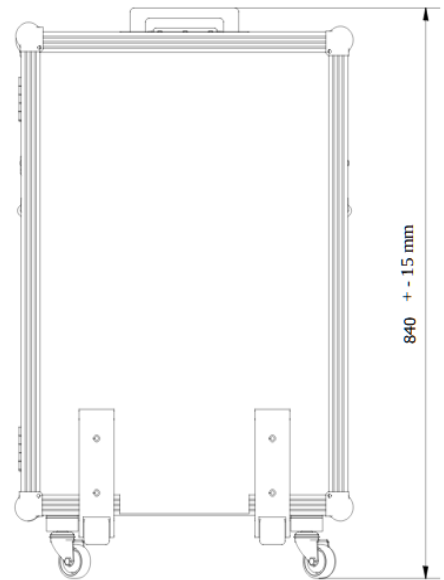
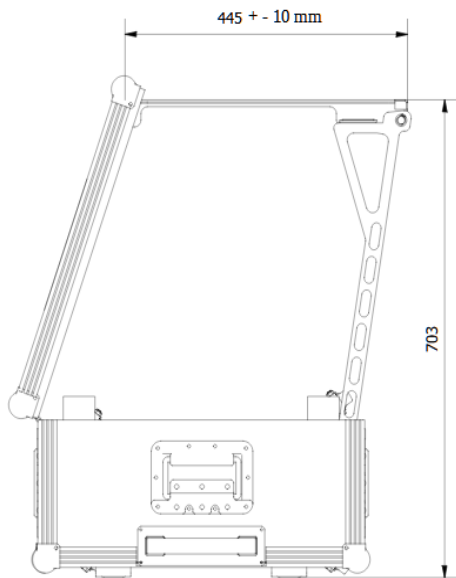



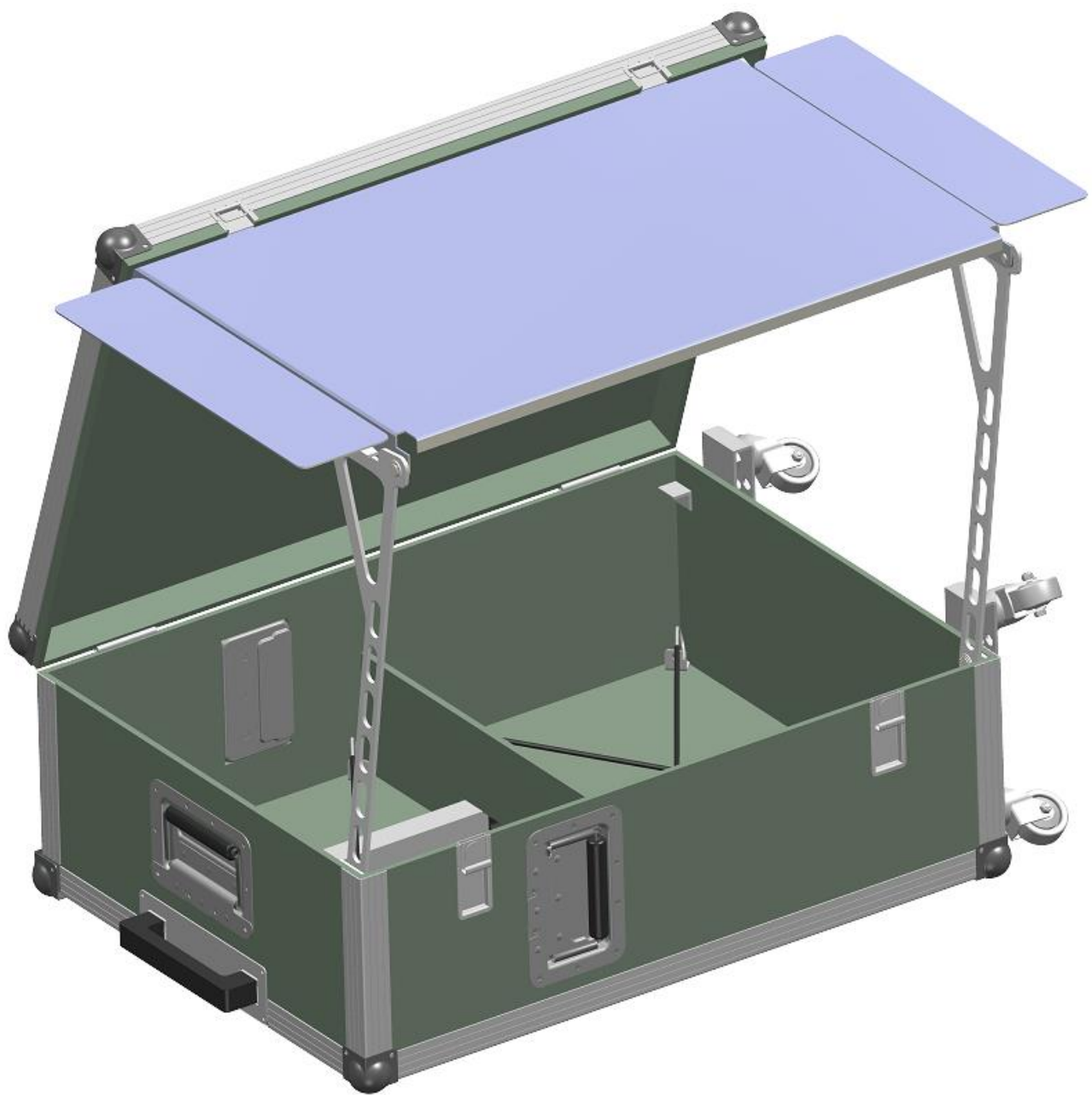



# ORDYNARIAT POŁOWY WOJSKA POLSKIEGO

## *WYKOŃCZENIE WALIZKI W ŚRODKU:*

1. Wstążka atłasowa 25mm kol.103 symbol 023/023/073,
2. Tektura introligatorska szara typu ESKABOARD o podwyższonej higroskopijności.  
Zastosowane grubości: 2.5mm,1.5mm,1.0mm,
3. Tkanina poliestrowa welurowa koloru zielonego gramaturze 230g/mm<sup>2</sup> o symbolu splotu i gęstości tkaniny 1031,
4. Klej dyspersja wodna Idrotex 100,



